

disperator® MATAVFALLSPROCESSOR

500A-GTS-E65 EXCELLENT SERIEN



- Finfördelning och transport av matavfall med minimal tillsats av vatten
- Bibehåller energiinnehållet för rötning och biogasproduktion i efterföljande led
- Förbättrad hygien, arbetsmiljö och ergonomi vid arbete i köksmiljö. Hantering, lagring och tömning av avfallskärl försvinner
- Snabbt omhändertagande av matavfall med hög tillförlitlighet
- Enkel hantering och rengöring
- Reducerat transportbehov och lägre kostnader för hämtning av matavfall
- Standardleverans inkluderar ytterskåp av rostfritt stål AISI304. Som tillval finns även ytterskåp i syrafast rostfritt stål AISI316 för utomhusinstallation i havsvattenmiljöer



Att omedelbart och effektivt avlägsna den tyngsta delen av köksavfallet – dvs. överblivna matrester – är en nödvändighet i varje storkök. För det fall att vattenbaserade matavfallskvarnar anslutna till det kommunala avloppet inte är tillåtet i din kommun, kan en av Disperator utvecklad unik och patentsökt processorteknik istället klara uppgiften. Med hjälp av en matavfallsprocessor i GTS-serien kan matavfall hygieniskt och utan några som helst tunga lyft eller manuella förflyttningar enkelt tas omhand och minska den totala sopmängden – till volym men framförallt viktmässigt.

Matavfall förs ner i maskinens inmatningsträtt där det först mals till små partiklar i en kvarn, för att därefter pumpas i rör till en tank där det luktfritt förvaras tills en slamsugbil tömmer tanken. Allt efter önskemål kan tanken placeras utomhus nergrävd i mark, såväl som inomhus.

En av de unika fördelarna med denna processorteknik är att pumpningen av det malda matavfallet kan ske med minimal tillsats av vatten, vilket ger en god driftsekonomi då tanken inte behöver tömmas så ofta. Slamsugbilens transporterar det tömda matavfallsslammet till reningsverk alternativt biogasanläggning, dvs. vi får ett fullt ut fungerande kretslopp.

Alla Disperators Excellent GTS-Serien av processorer innehar Statment of Compliance utfärdat av DNV GL som verifierar överrensstämmelse med tillämpliga avsnitt av MARPOL Annex V FÖRORDNINGARNA FÖR KONTROLL AV FÖRORENING MED AVFALL FRÅN FARTYG OCH PLATTFORMAR med ändringar från 2019.

Disperator AB

Mälarvägen 9, 141 71 Segeltorp
Tel 08-724 01 60
info@disperator.se, www.disperator.se



Ref: 500A_GTS-E65_sv_260115

disperator® MATAVFALLSPROCESSOR

500A-GTS-E65 EXCELLENT SERIEN

Frontvy

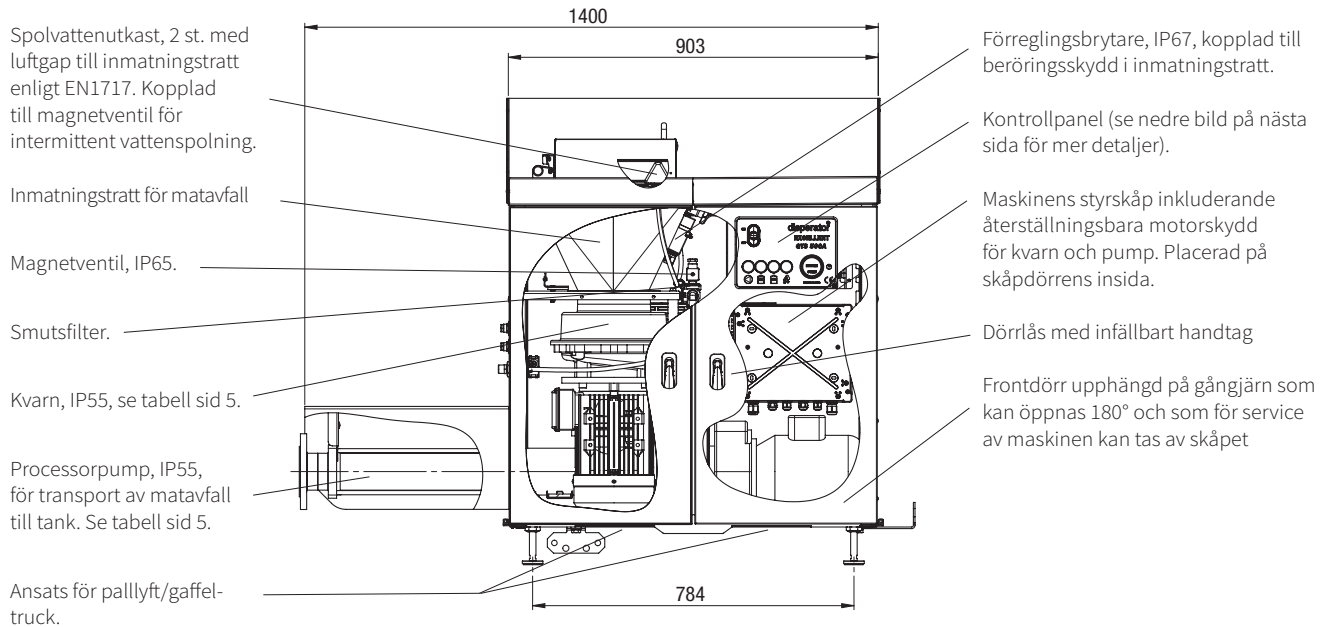

Sidovy

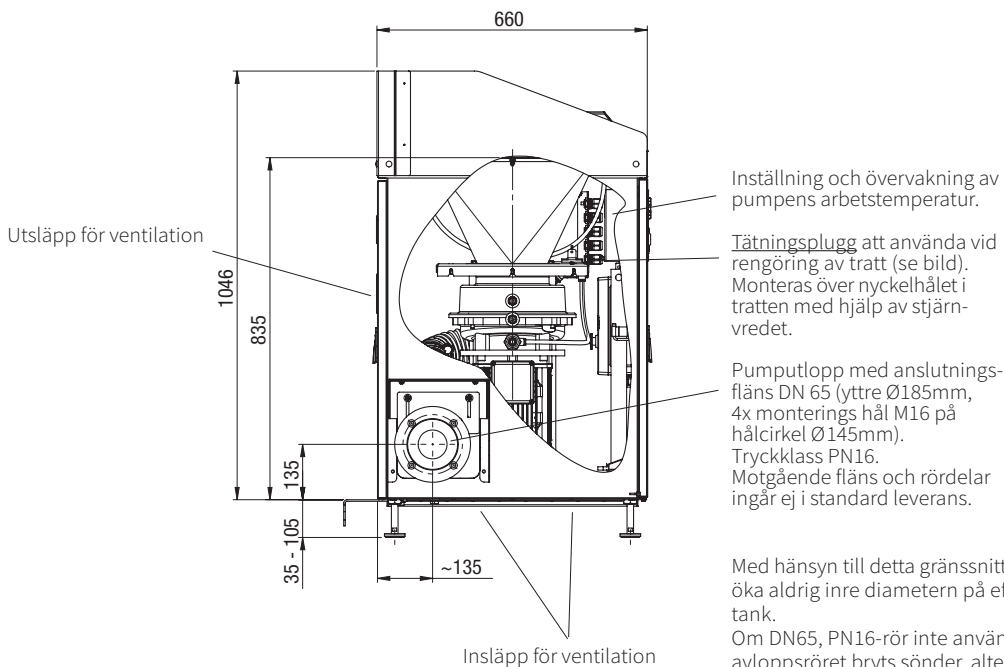

Inställning och övervakning av pumpens arbetstemperatur.

Tätningsslugg att använda vid rengöring av trätt (se bild). Monteras över nyckelhålet i tratten med hjälp av stjärnvredet.

Pumputlopp med anslutningsfläns DN 65 (yttre Ø185mm, 4x monterings hål M16 på hålcirkel Ø145mm). Tryckklass PN16. Motgående fläns och rördelar ingår ej i standard leverans.

Med hänsyn till detta gränssnitt DN65 vid GTS-utlopp, minska eller öka aldrig inre diametern på efterföljande avloppsrör som går till tank.

Om DN65, PN16-rör inte används kan detta leda till att avloppsröret bryts sönder, alternativt till att det blir stopp i röret på grund av lägre flödes hastighet och medföljande sedimentering. Enda anledningen att öka inre diametern på avloppsröret är ifall flera GTS-processorer ansluts till samma huvudledning som går till en och samma tank. Rådgör med oss på Disperator – vi bistår dig gärna med nödvändiga beräkningar.

Mått i mm

Disperator AB

Mälarvägen 9, 141 71 Segeltorp
Tel 08-724 01 60
info@disperator.se, www.disperator.se

Ref: 500A_GTS-E65_sv_260115

disperator® MATAVFALLSPROCESSOR

500A-GTS-E65 EXCELLENT SERIEN

Toppvy

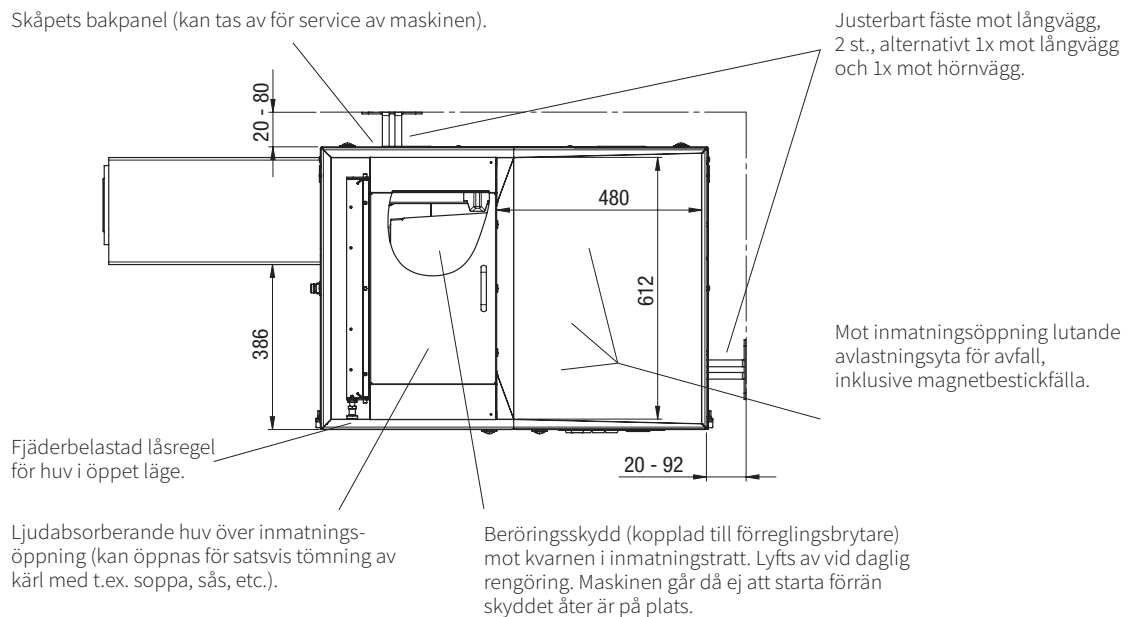

Toppvyer på fot

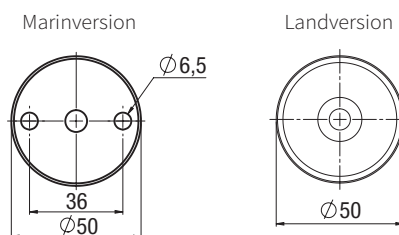

Mått i mm

Disperator AB

Mälarvägen 9, 141 71 Segeltorp
Tel 08-724 01 60
info@disperator.se, www.disperator.se

Ref: 500A_GTS-E65_sv_260115

500A-GTS-E65 EXCELLENT SERIEN

Stängskydd (monteras på installationsplats).
Om vänster eller höger skydd inte
önskas så kan de utelämnas.

Kabelgenomföring för signalkabel
från tanknivåmätare.

Kabelgenomföring och 2m
kabel för anslutning via
säkerhetsbrytare till säkrings-
skåp (men utan anslutning
till jordfelsbrytare).

Anslutning R1/2" (BSPT),
utv. gg. för kallt spol-
vatten. Varmvatten är
ej nödvändigt. Se not 2

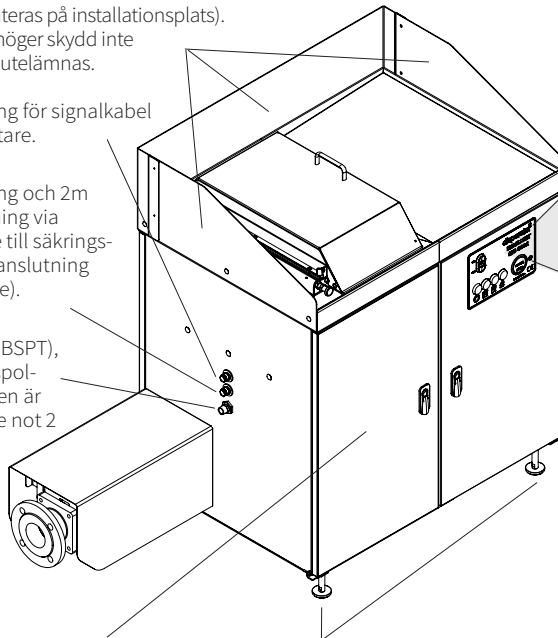

Användarmanual och losstagnings-
verktyget för kvarnens malverk är
placerade på insidan av vänster dörr.

I höjd justerbara ben med gummibeklädd
fot Ø50 mm, alternativt fot Ø50 mm för
svetsning eller förskruvning i marin durk.

Maskinens start och stoppknapp.



Gul återfjädrande
knapp för tömning
av maskinen:
• efter rengöring,
• efter inmatning av
flytande matavfall,
• före pump-
service.

Drifttidmätare.

Röd lampa tänds =
"tank full" – maskinen
går då ej att starta
förrän tanken tömts.

Blå återfjädrande knapp
för extra spolvatten för torrt
matavfall, samt tömning
av avfall i rör vid längre
verksamhetsuppehåll i
köket.

Gul lampa tänds =
beställ tanktömning.

Timerdrift TIM-00-GT-01

*För automatisk vattenspolning i en repetitiv cykel vid
användning av evakuering med pump eller vakuüm.*

- Operatören startar avfallskvarnen manuellt genom att trycka på startknappen. Kvarn, pump och spolvattnet startas samtidigt och spolvattnet går med ett förinställt intervall i repetitiva cykler. Funktionen stoppas genom att trycka på stoppknappen.
- Spolvattens gång- och pausintervall är justerbara.
- Denna funktion används vid pumpning eller vakuümevakuering till en sluten tank. Användning av vattnet begränsas på så sätt till 3 till 4 liter per minut.
- TIM-00-GT-01 är standard för hela GTS-serien men i förekommande fall kan den användas med extern positionerad pump eller med anslutning till ett vakuümsystem. För vakuümsystem gäller att mindre mängder ska samlas i en mellanlagringstank med en nivå styrd vakuümentil. Ledningen bakom ventilen har ett konstant vakuüm. Vi kan berätta mer.
- Timerdrift TIM-00-GT-01, motor- och styrsänning måste specificeras vid beställning.

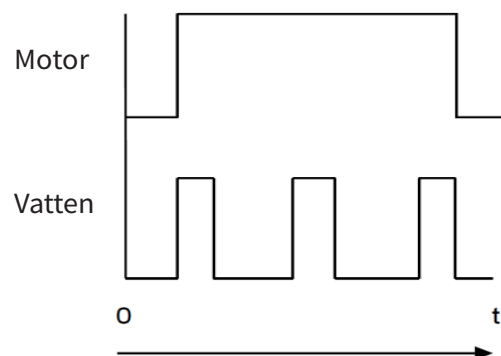

Disperator AB

Mälarvägen 9, 141 71 Segeltorp
Tel 08-724 01 60
info@disperator.se, www.disperator.se

disperator® MATAVFALLSPROCESSOR

500A-GTS-E65 EXCELLENT SERIEN

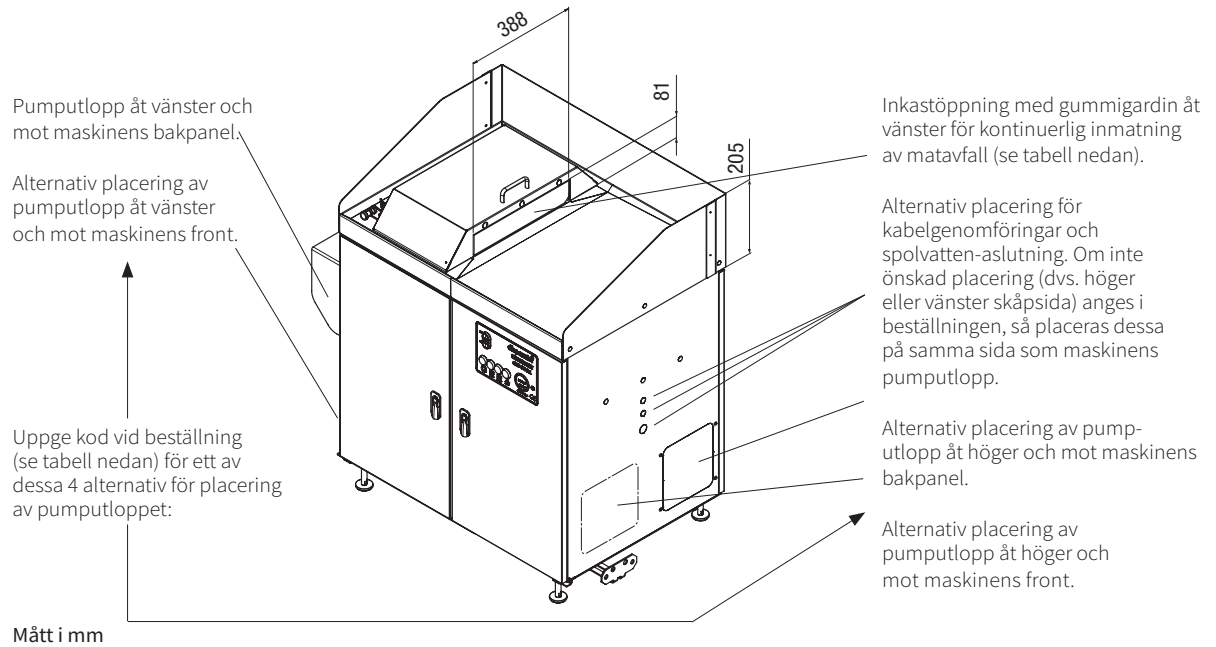

Disperator AB

Mälarvägen 9, 141 71 Segeltorp
Tel 08-724 01 60
info@disperator.se, www.disperator.se

Ref: 500A_GTS-E65_sv_260115

disperator® MATAVFALLSPROCESSOR

500A-GTS-E65 EXCELLENT SERIEN

Alternativ	Inkastöppning för avfall	Pumputlopp	Ange följande kod vid beställning
1*	åt vänster	åt vänster och mot maskinens bakpanel	VVB
3*	åt vänster	åt höger och mot maskinens bakpanel	VHB
5*	åt höger	åt vänster och mot maskinens bakpanel	HVB
7*	åt höger	åt höger och mot maskinens bakpanel	HHB

Vy från ovasidan

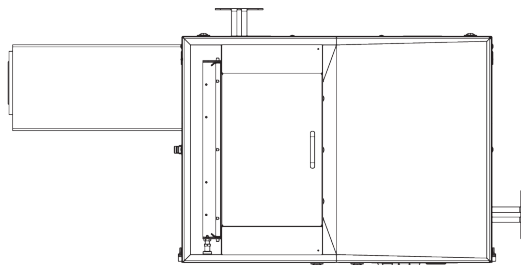

Alt. 1

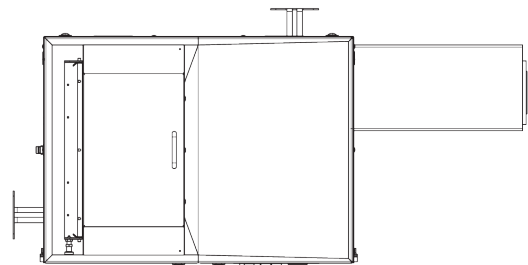

Alt. 3

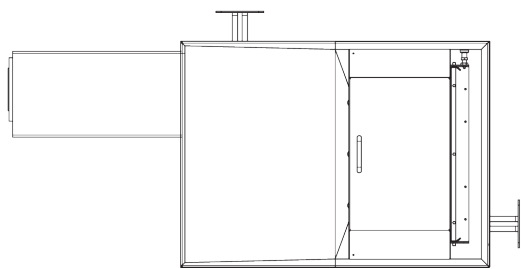

Alt. 5

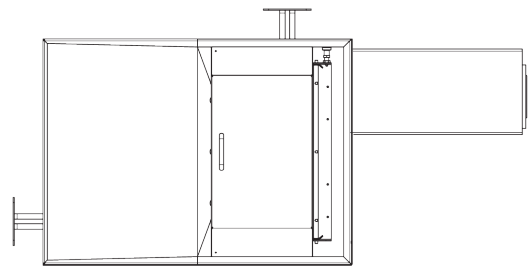

Alt. 7

Disperator AB

Mälarvägen 9, 141 71 Segeltorp
Tel 08-724 01 60
info@disperator.se, www.disperator.se

Ref: 500A_GTS-E65_sv_260115

disperator[®] MATAVFALLSPROCESSOR

500A-GTS-E65 EXCELLENT SERIEN

Teknisk specifikation	530A-GTS-E65	550A-GTS-E65	575A-GTS-E65
Standard kapacitet, l/tim	600	750	900
Tillval kapacitet, l/tim	1400	1600	1800
Effekt, kW (kvarn+pump)	2,5+1,5	4,0+1,5	5,5+1,5
Märkström, A att ställas in på processorns två motorskydd för följande spänningar:			
400V / 3 fas / 50 Hz (kvarn+pump)	9,1 (5,5+3,6)	12,2 (8,6+3,6)	15,1 (11,5+3,6)
440V / 3 fas / 60 Hz (kvarn+pump)	9,1 (5,5+3,6)	11,1 (7,5+3,6)	13,6 (10,0+3,6)
Manöverspänning	230V 50/60Hz	230V 50/60Hz	230V 50/60Hz
Säkring, trög	16A	16A	16A
Karakteristik för automatsäkring	D (trög)	D (trög)	D (trög)
Nettovikt, kg	210	215	230
Processorns avloppsanslutning	DN65	DN65	DN65
<i>Processumpens tryckklass:</i>			
*standard	PN16	PN16	PN16
*tillval	PN10	PN10	PN10

I den miljö där processorn används ska temperaturen hålla sig inom -5°C till +40°C

Not 1: Anslut maskinen via säkerhetsbrytare till säkringsskåp, men utan anslutning till jordfelsbrytare.

Not 2: Rekommenderat inkommande vattentryck 3 - 6 bar.

Med reservation för eventuella ändringar utan föregående meddelande

(1) Installationsmaterial som behövs men inte ingår i standardleverans är:

- säkerhetsbrytare placerad på vägg/skott för inkommande el, se not 1,
 - slang med skyddande stålomspunnen strumpa (minimum inre -Ø 9mm) för anslutning för kallt spolvatten.
- Kan beställas från DISPERATOR.

(2) Användarmanual med installations- och serviceinstruktioner, inplastad drifts-instruktion, inplastad säkerhetsinstruktion samt eldokumentation medföljer leverans.

(3) Tillval:

- DN65 avloppsventil,
- utrustning för övervakning av tanknivå,
- avfallstankar för inomhusinstallation,
- avfallstankar för installation under marknivå utomhus,
- rör med tryckklass PN16 i plast eller rost fritt stål mellan processor och tank.

Disperator AB

Mälarvägen 9, 141 71 Segeltorp

Tel 08-724 01 60

info@disperator.se, www.disperator.se

Ref: 500A_GTS-E65_sv_260115